

Bordure quai bus

AMENAGEMENT DES POINTS D'ARRÊTS DES LIGNES DE BUS

- ◆ Démoulage différé
- ◆ Parfaite rectitude des arêtes
- ◆ Permettant un accès de plein pied pour tous

Longueur unitaire : 1 m

Surface
antidérapante

En relief
de 3 mm

Démoulage différé
pour une finition
parfaitement lisse

Préserve les
pneumatiques

Sifflet de
raccord droit
et gauche

Pour profil bordure T2

Manutention
par pince
de levage

Pose rapide
et sécurisée



PREFAC

Créateur et fabricant de
produits en béton

Bordure pour le guidage des conducteurs à l'approche des quais de bus.

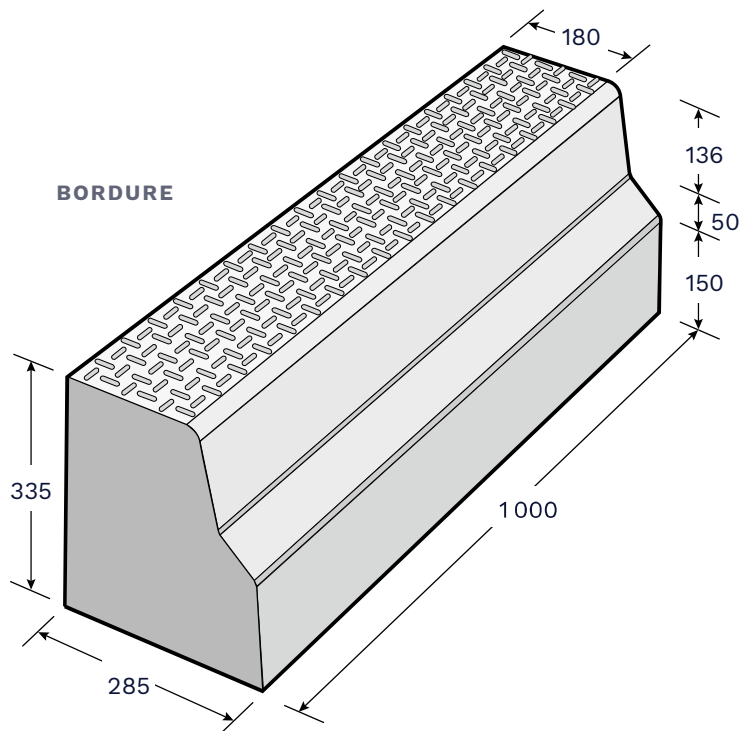

Mise en œuvre



1. Implantation des bordures
2. Déplacement et mise en place de l'élément sur une surface plane et propre
3. Pose des bordures à l'aide d'une pince de levage
4. Scellement au mortier ou collage
5. Revêtement de finition

Livraison



Sur palette

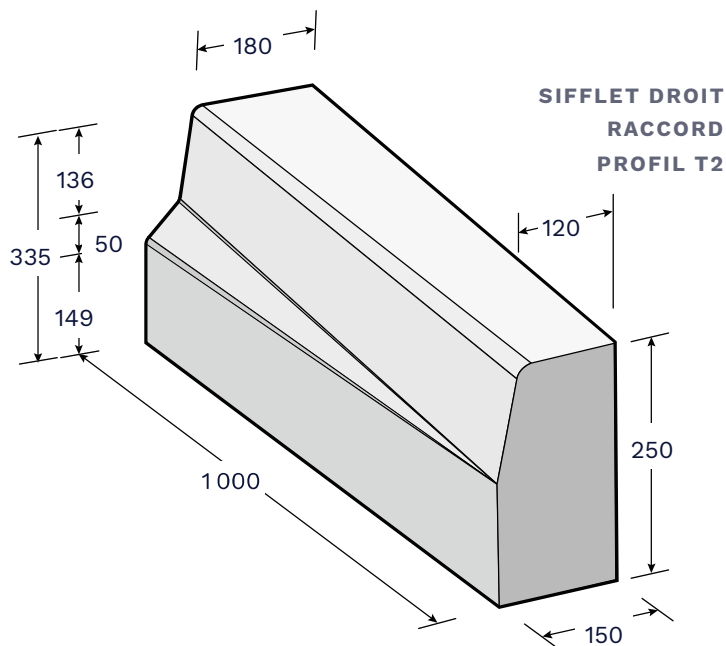
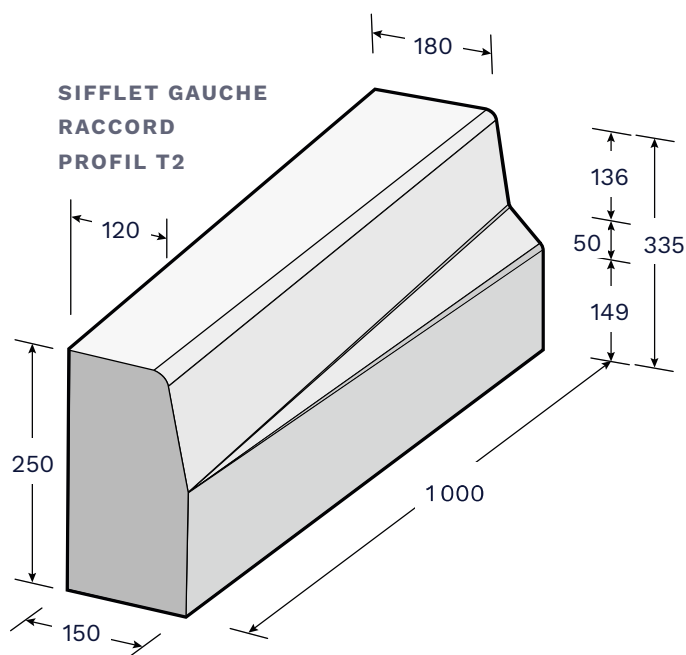

Désignation	Poids kg/u	Longueur mm	Conditionnement par palette	Code article Gris lisse	Code article Blanc lisse
Bordure quai bus	199	1000	6 unités	101500028	101500029
Bordure quai bus sifflet droit	141	1000	2 unités	101500068	101500070
Bordure quai bus sifflet gauche	141	1000	2 unités	101500072	101500074