

COBEFA
QUALITY CONCRETE

TRAVAUX PUBLICS | JARDINS

MURS DE SOUTÈNEMENT



INDEX

2	WE THINK BIG
4	WE THINK SUSTAINABLE
7	FABRICATION DES ARMATURES EN INTERNE
8	PERFORMANT EN QUALITÉ
10	MURS DE SOUTÈNEMENT
12	GAMME DE MURS DE SOUTÈNEMENT
14	TABLEAU DES CHARGES UNIQUES
15	TABLEAU DES CHARGES DE DEUX CÔTÉS
18	GAMME TP
24	GAMME TP+
28	GAMME DELUXE
30	ÉLÉMENTS D'ANGLE
32	ÉLÉMENTS D'ANGLE EN UNE PARTIE
33	ÉLÉMENTS D'ANGLE EN DEUX PARTIES
36	COMBINAISONS
42	CONVEXE/CONCAVE
44	MURS DE SOUTÈNEMENT SUR MESURE
46	SOLUTIONS SUR MESURE
46	MURS DE SOUTÈNEMENT MATRICES
47	CHARGES IMPORTANTES
48	TRANSPORT, MANUTENTION ET POSE
54	POSE
55	PLAN DE POSE
55	FIXATION DES GARDE-CORPS

WE THINK BIG

NOUS VOYONS
LES CHOSES EN
GRAND

DEPUIS 1969

Depuis 1969, Cobefa (Comines, BE) **fait autorité dans le secteur de la production de béton**. La petite **entreprise familiale** fondée à Egem a rapidement évolué pour devenir un groupe prospère de **renommée internationale**, dont font aujourd'hui partie Cobefa et Comines Steel. Un essor que nous devons à notre **vision avant-gardiste**, notre **esprit d'entreprise** et notre volonté **d'investir et d'innover**.

Notre position actuelle nous permet de proposer **une gamme particulièrement étendue** de solutions standards et sur mesures pour des **secteurs aussi diversifiés** que : l'agriculture et l'horticulture; les travaux publics et les structures d'entreprises. Nous prenons le temps d'analyser les besoins spécifiques de chaque client et mettons tout en œuvre pour proposer une solution qui comblera ses attentes.

Nous livrons nos produits en Belgique mais aussi au Portugal, en France, en Allemagne, au Luxembourg, aux Pays-Bas et au Royaume-Uni, soit bien au-delà de nos frontières. Grâce à notre **espace de stockage** de plus de **6 hectares**, nous répondons aisément à la demande et garantissons une **livraison rapide** de nos produits.

Chez Cobefa, nous plaçons la barre très haut et exigeons l'excellence dans tout ce que nous faisons. En termes de **qualité de produits**, mais aussi de **service** et de **flexibilité**.

Nous avons à cœur de construire des **relations à long terme** et des partenariats basés sur la confiance, le professionnalisme et un bénéfice mutuel.



WE THINK SUSTAIN ABLE

NOUS PENSONS
AU DÉVELOPPEMENT
DURABLE



EAU PLUVIALE

Nous utilisons un maximum d'eau de pluie pour la fabrication de nos bétons. Nous disposons d'un **bassin de rétention d'une capacité de 2 millions de litres**, qui nous permet de récupérer et de stocker l'eau récoltée sur notre zone de stockage. Grâce à ce volume tampon, nous n'utilisons **quasi plus d'eau de puits**. En gérant intelligemment cette ressource naturelle, nous limitons non seulement notre consommation d'eau, mais aussi la pression exercée sur les réserves en eau de notre environnement.



RECYCLAGE DES EAUX

Nous avons relevé le défi de **réduire à zéro le volume des eaux usées** générées par l'ensemble de notre processus de production. Nos **systèmes avancés de gestion** et la **réutilisation efficace** des eaux nous permettent de n'avoir aucun impact négatif sur l'environnement et d'éviter en outre de gaspiller une ressource précieuse - ce qui, par le passé, était rarement le cas dans le processus classique de fabrication de béton.



ÉNERGIES SOLAIRE ET ÉOLIENNE

Les énergies vertes sont un des piliers d'une vision durable. C'est pourquoi nous avons installé, sur la totalité de nos toitures, des panneaux photovoltaïques qui nous alimentent en **énergie solaire renouvelable**. Nous utilisons aussi, dans le cadre de nos activités, **l'énergie éolienne** fournie par deux pylônes installés sur notre site. Grâce à ces investissements, nous avons réduit nos émissions de CO2 de pas moins de 360 tonnes par an.

Nous avons également investi dans la **mobilité électrique** en installant des bornes de recharge pour notre parc automobile. Nos véhicules utilisent l'énergie solaire et éolienne générée sur site pour un transport 100 % durable.



APPROCHE DURABLE

Cobefa entend être une entreprise durable et limiter autant que possible son impact sur l'environnement. Notre production affiche un caractère plus durable du fait que nos produits sont fabriqués **en interne**. Nos besoins limités en transport réduisent considérablement les **émissions de CO2**. Nous optimisons également nos matériaux et utilisons en partie des **granulats recyclés** afin de lutter contre le gaspillage. Dans une entreprise, durabilité rime avec créativité. En remplaçant 30 à 50% du ciment par un **liant alternatif, sans aucun impact sur la qualité** de nos bétons, nous limitons d'autant plus nos émissions de CO2. Nous travaillons en étroite collaboration avec Comines Steel, notre société sœur, qui nous fournit nos **armatures sur mesure**, ce qui signifie une optimisation de l'armature en termes de pertes et en les plaçant là où elles sont nécessaires.



FABRICATION DES ARMATURES EN INTERNE

Notre société sœur Comines Steel a vu le jour en 2008. L'entreprise bénéficie d'un parc machines dernier cri, équipé de machines à souder entièrement automatisées pour la production de **treillis d'armature sur mesure**. Comines Steel se distingue par sa capacité à produire des treillis de **différents diamètres et écartements**, le tout de formes variées. L'approche flexible et la livraison en flux tendu nous permettent **de traiter et de livrer rapidement toutes nos commandes**.



PERFORMANT EN QUALITÉ

CALCUL EUROCODES

En Europe, les entreprises de construction sont tenues de satisfaire à diverses normes et directives. Cette réglementation uniforme fixe des normes spécifiques, appelées Eurocodes. **Cobefa répond aux exigences des Eurocodes suivants** : Eurocode 0-1990 (bases de calcul des structures), Eurocode 1-1991 (actions sur les structures), Eurocode 2-1992 (conception et calcul des structures en béton), Eurocode 7-1997 (calcul géotechnique) et NF P 94-281 (norme d'application nationale de l'Eurocode 7 pour les murs de soutènement). Les éléments que nous fabriquons correspondent à la **classe de conséquence CC2**.

UN BÉTON HAUT DE GAMME PORTEUR D'UN LABEL DE QUALITÉ

Nos produits sont en béton à haute performance et appartiennent à la classe de **résistance C55/67**. Une fois nos éléments en béton préfabriqués prêts à être livrés, **notre laboratoire interne effectue un contrôle approfondi** pour garantir à nos clients un produit de qualité irréprochable. Nous veillons à ce que, chaque jour, l'ensemble de l'équipe fasse les efforts nécessaires pour offrir, jour après jour, le meilleur des produits finis. Nous sommes également fiers de satisfaire aux exigences strictes de la norme **béton NF EN 206**.

Nos produits en béton bénéficient par ailleurs de plusieurs **labels de qualité**. Nous satisfaisons à la norme européenne NF EN 15258 pour les produits préfabriqués en béton ainsi qu'aux normes BENOR EN 15258 et NBN B21-132 pour les produits préfabriqués en béton et les éléments de murs de soutènement.

Composition du béton	NBN EN 206:2014
Classe de résistance	C55/67
Classe d'exposition	XC4, XS3, XD3, XF4, XA3
Classe d'environnement	EE4, ES4, EA3
Facteur eau-ciment max.	0.45
Couverture du béton	35 mm



PRODUCTION EN INTERNE

L'équipe de Cobefa est là pour vous soutenir, quel que soit votre projet. **Forts de notre savoir-faire, nous fabriquons nos produits sur site** et veillons ainsi à la qualité et à la parfaite exécution de chaque commande. Cette production en interne nous offre aussi l'avantage de pouvoir répondre à des demandes très spécifiques qui exigent un travail sur mesure. Du fait de notre maîtrise de tous les maillons de la chaîne de production, nous assurons, en équipe, la coordination de A à Z de chaque projet.

BÉTON AUTOCOMPACTANT

Cobefa utilise du béton autocompactant. Ce type de béton se distingue par sa grande fluidité et ne doit pas être compacté une fois coulé. Il permet de couler facilement des formes et des structures complexes nécessitant une importante armature. Le coefficient d'absorption de notre béton autocompactant est par ailleurs très faible, ce qui **prolonge sa durée de vie**.



MURS DE SOUTÈNEMENT

Nos murs de soutènement se déclinent en trois versions. Ils sont utilisés, dans la majorité des cas, pour atténuer les différences de niveaux mais peuvent aussi servir d'écrans anti-bruit ou de barrières. En plus d'offrir une solution esthétique, les murs de soutènement préfabriqués possèdent un atout de taille en raison de leur pose rapide et aisée. Aucun travail de maçonnerie n'est requis, soit un précieux gain de temps.



TABLEAU DES CHARGES UNIQUES

DISPONIBLE EN DEUX VERSIONS*:

- STANDARD (ST)
- RENFORCÉ (VS)

*En concertation avec notre bureau d'études, d'autres charges sont également possibles sur demande.

GAMME TP | DELUXE

CLASSE A

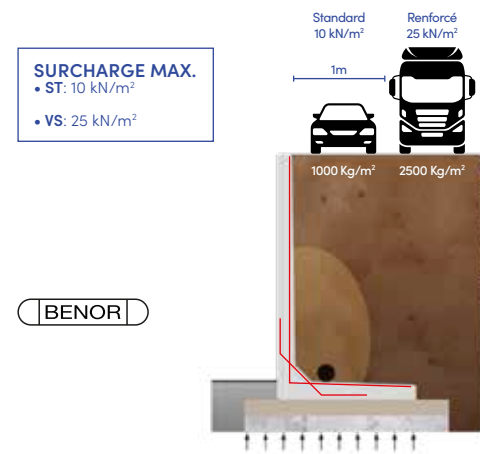

CLASSE B

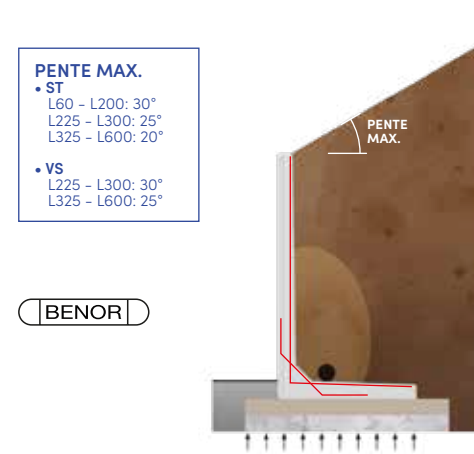

GAMME TP+

CLASSE A

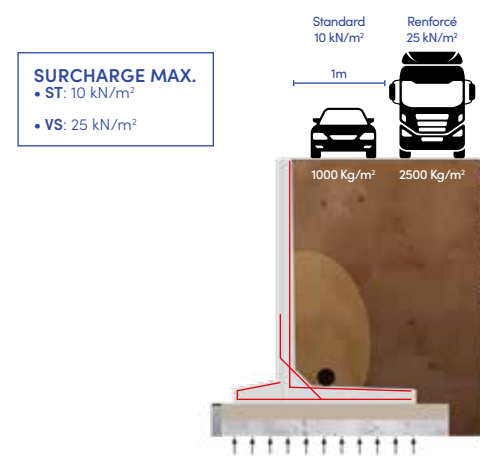

CLASSE B

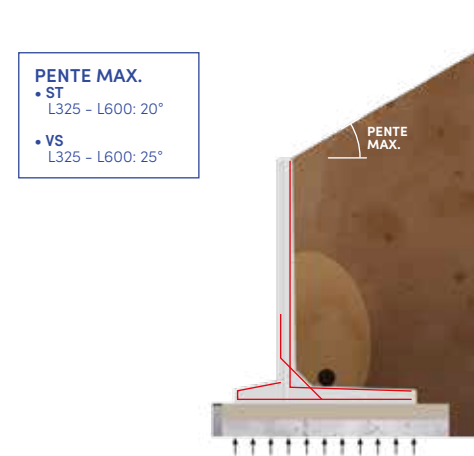

REMARQUE

Jusqu'à sept jours inclus après la date de production (voir étiquette), les éléments ne peuvent être remblayés que sans pente et sans surcharge.

TABLEAU DES CHARGES DE DEUX CÔTÉS

DISPONIBLE EN DEUX VERSIONS*:

- DE DEUX CÔTÉS (DK)
- DE DEUX CÔTÉS RENFORCÉ (DK-VS)

*En concertation avec notre bureau d'études, d'autres charges sont également possibles sur demande.

GAMME TP | DELUXE

CLASSE C

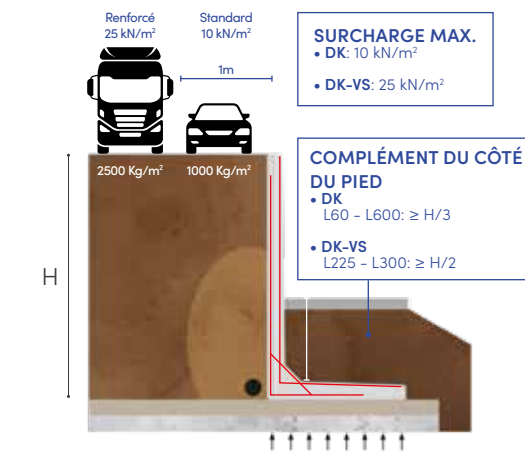

CLASSE D

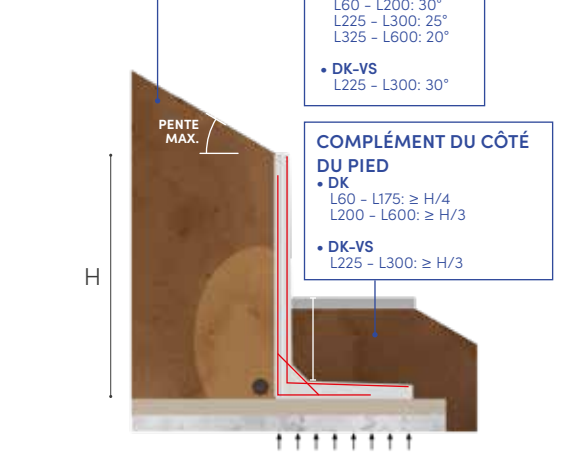

GAMME TP+

CLASSE C

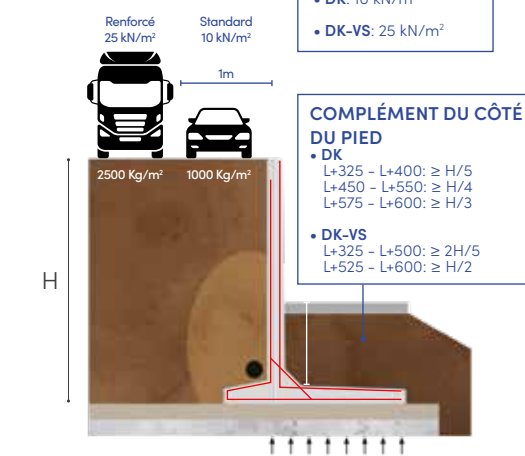

CLASSE D

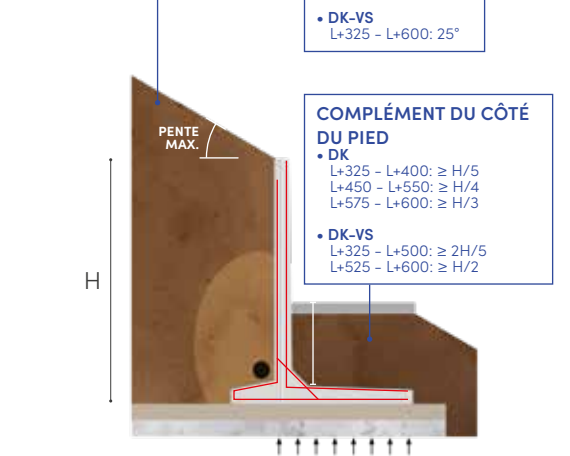

REMARQUE

Jusqu'à sept jours inclus après la date de production (voir étiquette), les éléments ne peuvent être remblayés que sans pente et sans surcharge.

GAMME TP



GAMME TP

LA SOLUTION POUR LES TRAVAUX DE TERRASSEMENT ET LA CONSTRUCTION DE TRAVAUX PUBLICS

Cette gamme regroupe plusieurs murs standard d'une épaisseur de 9 à 12 cm en partie haute. Les éléments sont parfaitement combinables en escalier et parfaitement lisses de chaque côté pour une finition esthétique. Les éléments de la gamme TP sont toujours de stock et livrables rapidement.

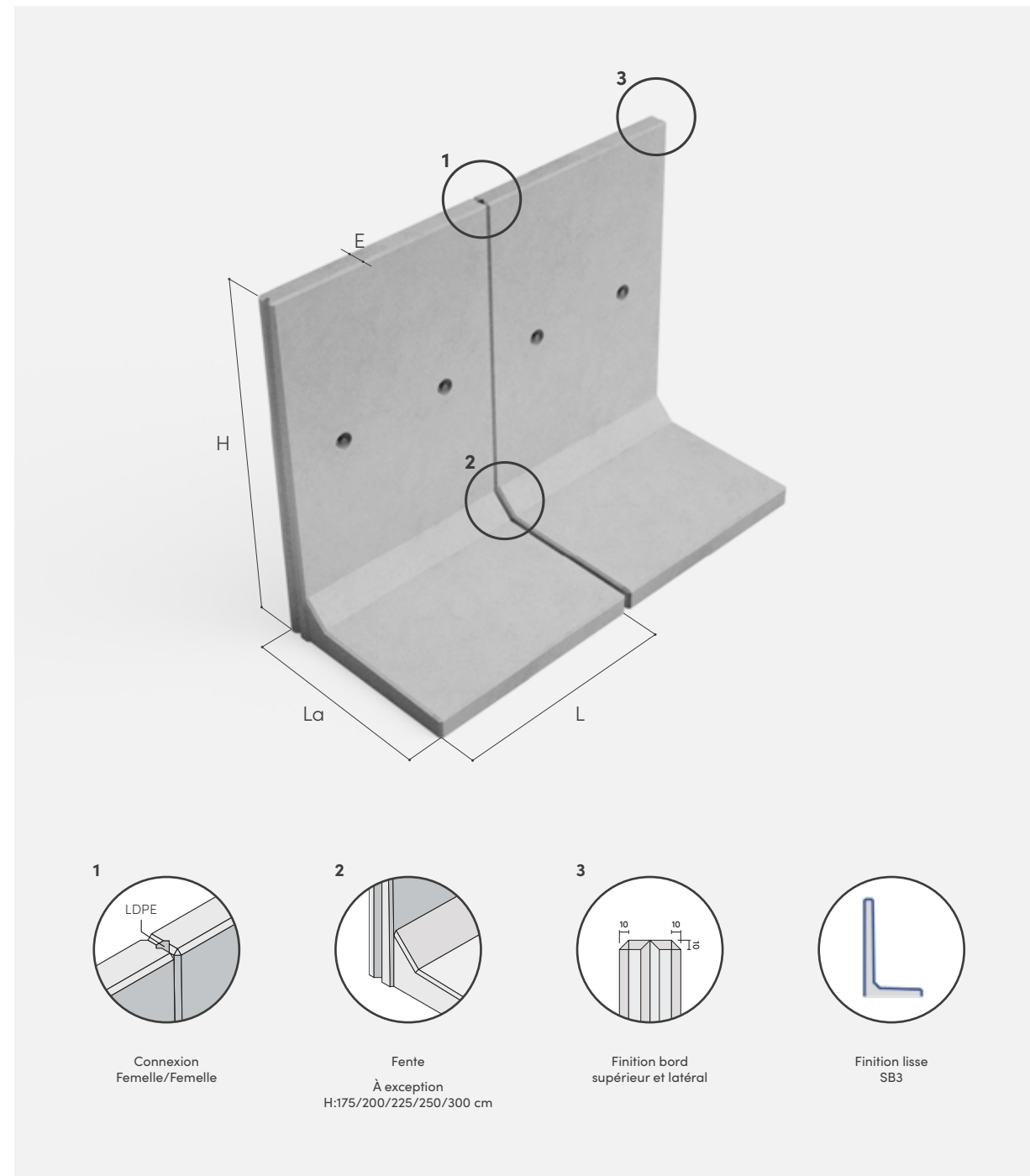

FICHE TECHNIQUE

1 MÈTRE

Article (code)	H (cm)	L (cm)	La (cm)	E (cm)	Levage (DEHA)	Connexion	Palette	Poids
							(nombre)	(kg)
L60/100-(DK)-(VS)	60	100	59,5	9	1x2,5T	Femelle-Femelle	4	257
L75/100-(DK)-(VS)	75	100	59,7	9	1x2,5T	Femelle-Femelle	4	292
L100/100-(DK)-(VS)	100	100	60	9	2x2,5T	Femelle-Femelle	4	352
L125/100-(DK)-(VS)	125	100	84.6	9	2x2,5T	Femelle-Femelle	2	490
L150/100-(DK)-(VS)	150	100	85	9	2x2,5T	Femelle-Femelle	2	555
L175/100-(DK)-(VS)	175	100	110	9	2x2,5T	Femelle-Femelle	2	743
L200/100-(DK)-(VS)	200	100	110	9	2x2,5T	Femelle-Femelle	2	800
L225/100-(DK)-(VS)	225	100	134.2	9	2x2,5T	Femelle-Femelle	0	1125
L250/100-(DK)-(VS)	250	100	135	9	2x2,5T	Femelle-Femelle	0	1225
L275/100-(DK)-(VS)	275	100	160	9	2x2,5T	Male-Femelle	0	1456
L300/100-(DK)-(VS)	300	100	160	9	2x2,5T	Femelle-Femelle	0	1625
L325/100-(DK)-(VS)	325	100	185	12	3x5T	Femelle-Femelle	0	2500
L350/100-(DK)-(VS)	350	100	185	12	3x5T	Femelle-Femelle	0	2570
L375/100-(DK)-(VS)	375	100	230	12	3x5T	Femelle-Femelle	0	2770
L400/100-(DK)-(VS)	400	100	230	12	3x5T	Femelle-Femelle	0	2845
L450/100-(DK)-(VS)	450	100	230	12	3x10T	Femelle-Femelle	0	4205
L475/100-(DK)-(VS)	475	100	260	12	3x10T	Femelle-Femelle	0	4400
L500/100-(DK)-(VS)	500	100	260	12	3x10T	Femelle-Femelle	0	4435
L525/100-(DK)-(VS)	525	100	260	12	3x10T	Femelle-Femelle	0	4505
L550/100-(DK)-(VS)	550	100	260	12	3x10T	Femelle-Femelle	0	4575
L575/100-(DK)-(VS)	575	100	260	12	3x10T	Femelle-Femelle	0	4650
L600/100-(DK)-(VS)	600	100	260	12	3x10T	Femelle-Femelle	0	4722

2 MÈTRES

Article (code)	H (cm)	L (cm)	La (cm)	E (cm)	Levage (DEHA)	Connexion	Palette	Poids
							(nombre)	(kg)
L60/200-(DK)-(VS)	60	200	59,5	9	2x2,5T	Femelle-Femelle	4	513
L75/200-(DK)-(VS)	75	200	59,7	9	2x2,5T	Femelle-Femelle	4	583
L100/200-(DK)-(VS)	100	200	60	9	2x2,5T	Femelle-Femelle	4	703
L125/200-(DK)-(VS)	125	200	84.6	9	2x2,5T	Femelle-Femelle	2	975
L150/200-(DK)-(VS)	150	200	85	9	2x2,5T	Femelle-Femelle	2	1110
L175/200-(DK)-(VS)	175	200	110	9	2x2,5T	Femelle-Femelle	0	1487
L200/200-(DK)-(VS)	200	200	110	9	2x2,5T	Femelle-Femelle	0	1600
L225/200-(DK)-(VS)	225	200	134.2	9	2x2,5T	Femelle-Femelle	0	2255
L250/200-(DK)-(VS)	250	200	135	9	2x2,5T	Femelle-Femelle	0	2455
L275/200-(DK)-(VS)	275	200	160	9	2x2,5T	Male-Femelle	0	2912
L300/200-(DK)-(VS)	300	200	160	9	2x2,5T	Femelle-Femelle	0	3250
L325/200-(DK)-(VS)	325	200	185	12	4x5T	Femelle-Femelle	0	4995
L350/200-(DK)-(VS)	350	200	185	12	4x5T	Femelle-Femelle	0	5140
L375/200-(DK)-(VS)	375	200	230	12	4x5T	Femelle-Femelle	0	5540
L400/200-(DK)-(VS)	400	200	230	12	4x5T	Femelle-Femelle	0	5685
L450/200-(DK)-(VS)	450	200	230	12	4x10T	Femelle-Femelle	0	8410
L475/200-(DK)-(VS)	475	200	260	12	4x10T	Femelle-Femelle	0	8726
L500/200-(DK)-(VS)	500	200	260	12	4x10T	Femelle-Femelle	0	8870
L525/200-(DK)-(VS)	525	200	260	12	4x10T	Femelle-Femelle	0	9014
L550/200-(DK)-(VS)	550	200	260	12	4x10T	Femelle-Femelle	0	9158
L575/200-(DK)-(VS)	575	200	260	12	4x10T	Femelle-Femelle	0	9302
L600/200-(DK)-(VS)	600	200	260	12	4x10T	Femelle-Femelle	0	9445

GAMME TP

FICHE TECHNIQUE

3 MÈTRES

Epaisseur 9 cm

Article (code)	H (cm)	L (cm)	La (cm)	E (cm)	Levage (DEHA)	Connexion	Palette (nombre)	Poids (kg)
L60/300-(DK)-(VS)	60	300	59,5	9	2x2,5T	Femelle-Femelle	4	770
L75/300-(DK)-(VS)	75	300	59,7	9	2x2,5T	Femelle-Femelle	4	875
L100/300-(DK)-(VS)	100	300	60	9	2x2,5T	Femelle-Femelle	3	1055
L125/300-(DK)-(VS)	125	300	84,6	9	2x2,5T	Femelle-Femelle	2	1465
L150/300-(DK)-(VS)	150	300	85	9	2x2,5T	Femelle-Femelle	2	1665
L175/300-(DK)-(VS)	175	300	110	9	2x2,5T	Femelle-Femelle	0	2230
L200/300-(DK)-(VS)	200	300	110	9	2x2,5T	Femelle-Femelle	0	2395
L225/300-(DK)-(VS)	225	300	134,2	9	2x2,5T	Femelle-Femelle	0	3380
L250/300-(DK)-(VS)	250	300	135	9	2x2,5T	Femelle-Femelle	0	3680

- L000/000 Tableau des charges A & B standard
- L000/000-(VS) Tableau des charges A & B renforcé
- L000/000-(DK) Tableau des charges C & D de deux côtés
- L000/000-(DK)-(VS) Tableau des charges C & D de deux côtés renforcé

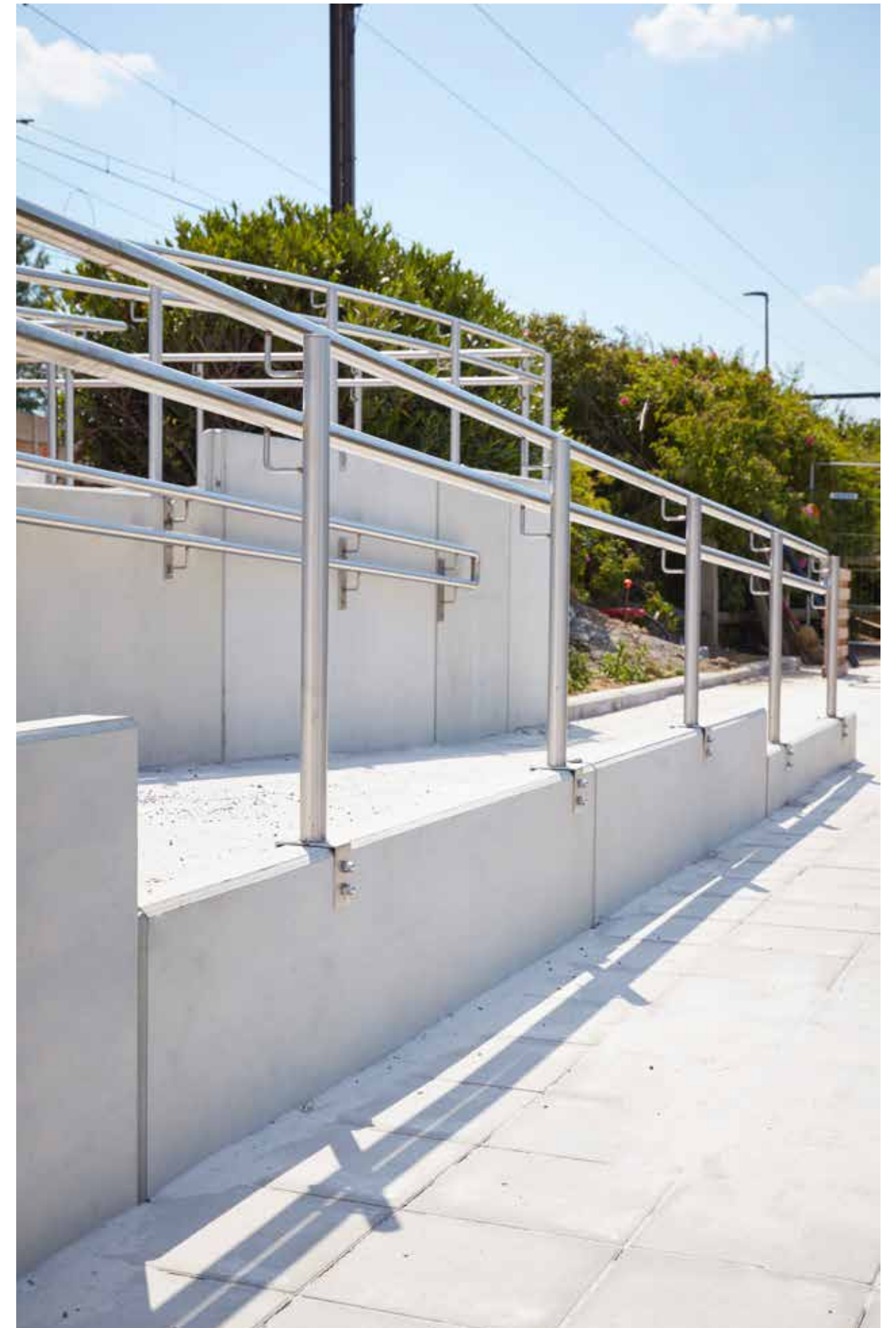

GAMME TP+



GAMME TP+

LA SOLUTION POUR LES TRAVAUX DE TERRASSEMENT ET LA CONSTRUCTION DE TRAVAUX PUBLICS

Les éléments de la gamme TP+ servent à alléger la pression au sol et à renforcer la stabilité. Ces murs de soutènement ont une épaisseur de 12 cm en partie haute et sont idéalement utilisés pour les charges des deux côtés.

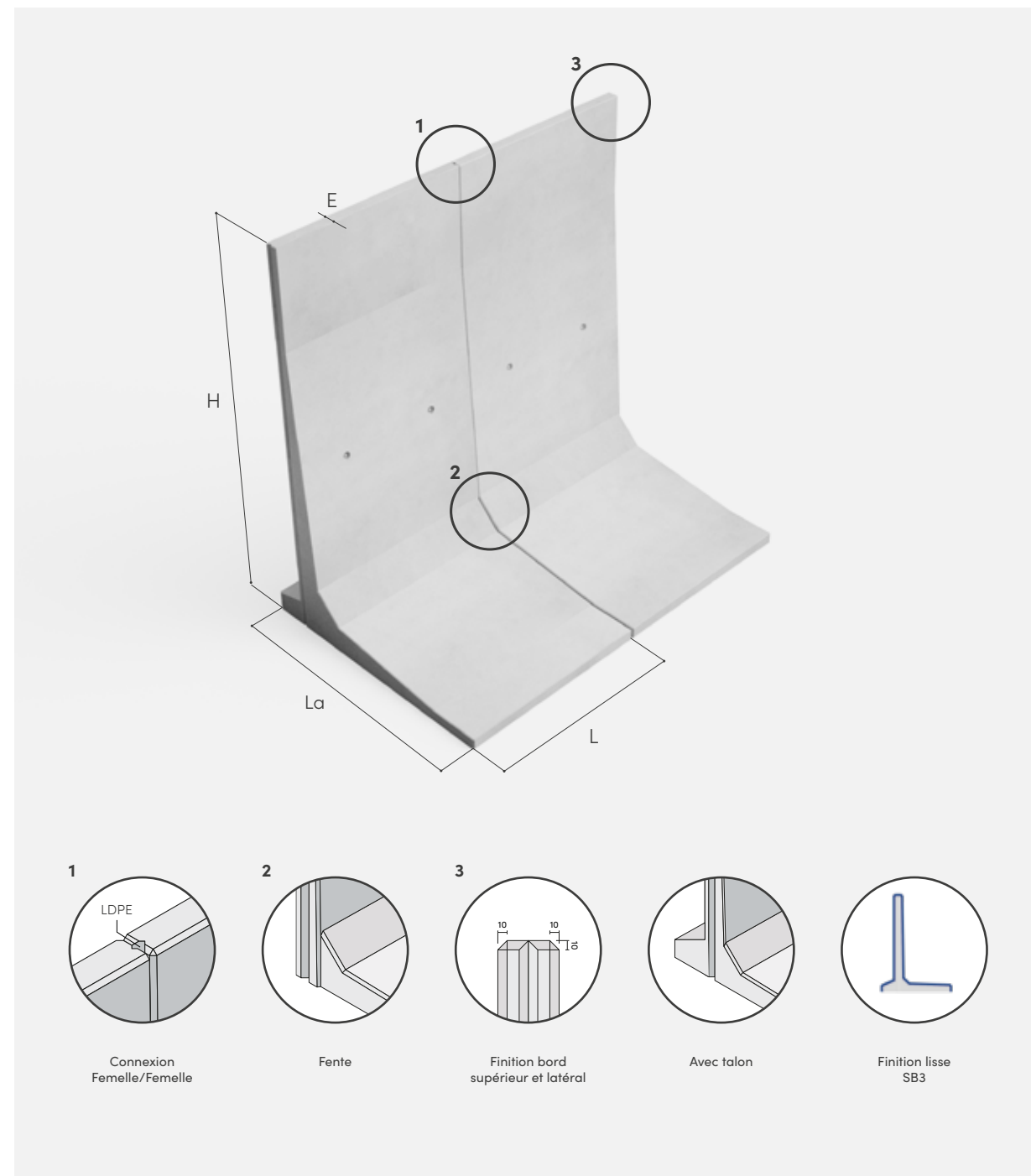

FICHE TECHNIQUE

1 MÈTRE

Article (code)	H (cm)	L (cm)	La (cm)	E (cm)	Levage (DEHA)	Connexion	Poids (kg)
L+325/100-(DK)-(VS)	325	100	215	12	3x5T	Femelle-Femelle	2660
L+350/100-(DK)-(VS)	350	100	215	12	3x5T	Femelle-Femelle	2733
L+375/100-(DK)-(VS)	375	100	260	12	3x5T	Femelle-Femelle	2933
L+400/100-(DK)-(VS)	400	100	260	12	3x5T	Femelle-Femelle	3005
L+450/100-(DK)-(VS)	450	100	270	12	3x10T	Femelle-Femelle	4478
L+475/100-(DK)-(VS)	475	100	300	12	3x10T	Femelle-Femelle	4633
L+500/100-(DK)-(VS)	500	100	300	12	3x10T	Femelle-Femelle	4705
L+525/100-(DK)-(VS)	525	100	300	12	3x10T	Femelle-Femelle	4778
L+550/100-(DK)-(VS)	550	100	300	12	3x10T	Femelle-Femelle	4850
L+575/100-(DK)-(VS)	575	100	300	12	3x10T	Femelle-Femelle	4923
L+600/100-(DK)-(VS)	600	100	300	12	3x10T	Femelle-Femelle	4995

2 MÈTRES

Article (code)	H (cm)	L (cm)	La (cm)	E (cm)	Levage (DEHA)	Connexion	Poids (kg)
L+325/200-(DK)-(VS)	325	200	215	12	4x5T	Femelle-Femelle	5320
L+350/200-(DK)-(VS)	350	200	215	12	4x5T	Femelle-Femelle	5465
L+375/200-(DK)-(VS)	375	200	260	12	4x5T	Femelle-Femelle	5865
L+400/200-(DK)-(VS)	400	200	260	12	4x5T	Femelle-Femelle	6010
L+450/200-(DK)-(VS)	450	200	270	12	4x10T	Femelle-Femelle	8955
L+475/200-(DK)-(VS)	475	200	300	12	4x10T	Femelle-Femelle	9265
L+500/200-(DK)-(VS)	500	200	300	12	4x10T	Femelle-Femelle	9410
L+525/200-(DK)-(VS)	525	200	300	12	4x10T	Femelle-Femelle	9555
L+550/200-(DK)-(VS)	550	200	300	12	4x10T	Femelle-Femelle	9700
L+575/200-(DK)-(VS)	575	200	300	12	4x10T	Femelle-Femelle	9845
L+600/200-(DK)-(VS)	600	200	300	12	4x10T	Femelle-Femelle	9990

L+000/000
L+000/000-(VS)
L+000/000-(DK)
L+000/000-(DK)-(VS)

Tableau des charges A & B standard
Tableau des charges A & B renforcé
Tableau des charges C & D de deux côtés
Tableau des charges C & D de deux côtés renforcé

GAMME DELUXE



GAMME DELUXE

LA SOLUTION POUR L'AMÉNAGEMENT DE JARDINS

Unique en son genre, le mur de soutènement L Deluxe est spécifiquement étudié pour l'aménagement de jardins. Conçu pour compenser les petites ou grandes différences de niveaux, il présente aussi l'avantage d'un design soigné et d'une finition exemplaire qui le rendent particulièrement esthétique.

Plusieurs aspects ont été pris en compte lors de la conception des murs de soutènement L Deluxe. Les deux faces parfaitement lisses et l'épaisseur constante de la paroi leur confèrent un aspect très décoratif. De plus, l'emboîtement plat autorise un large choix de combinaisons.

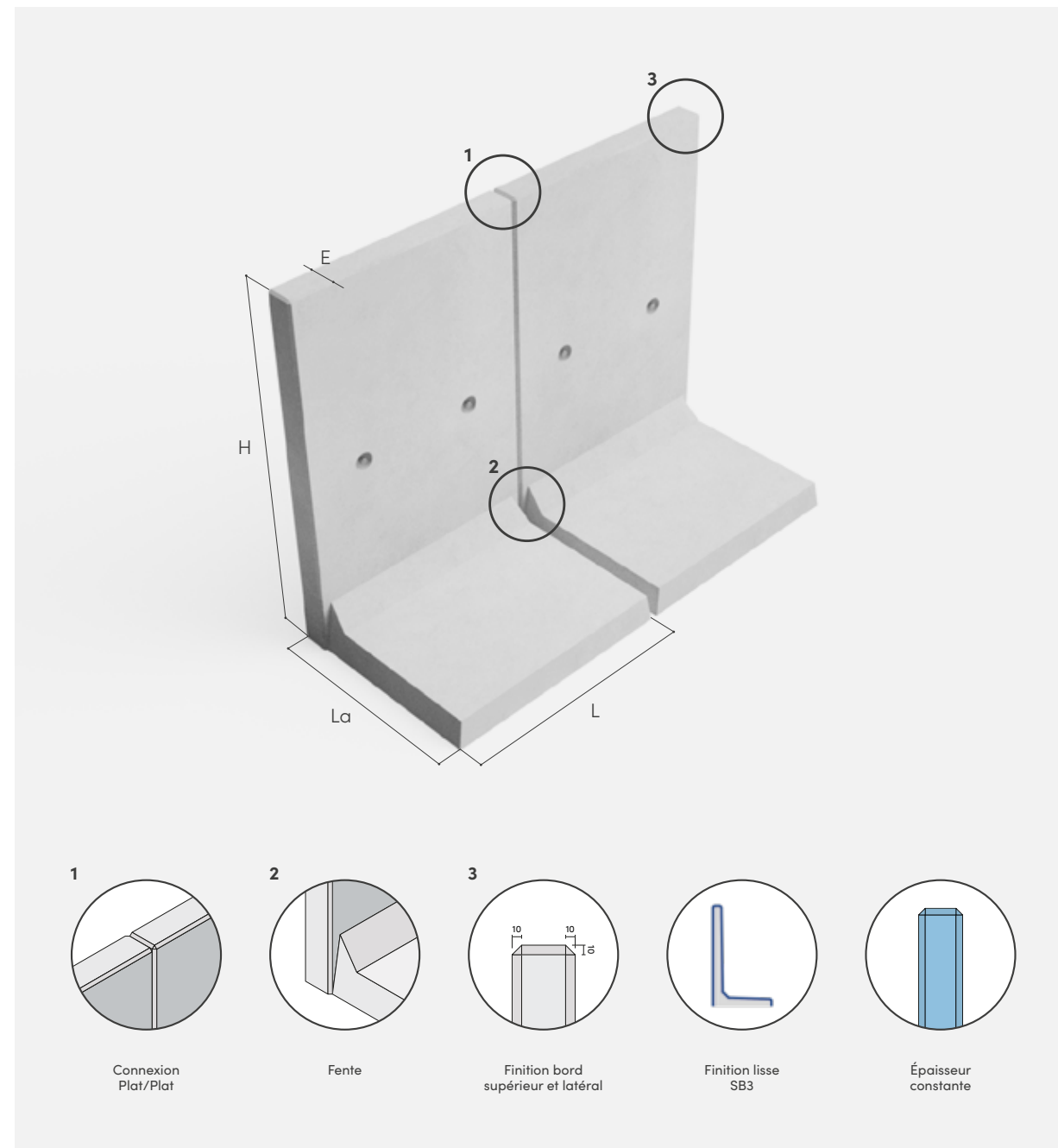

FICHE TECHNIQUE

Article	H	L	La	E	Levage	Connexion	Palette	Poids
(code)	(cm)	(cm)	(cm)	(cm)	(DEHA)		(nombre)	(kg)
LP50/100-(DK)-(VS)	50	100	40	12	1x2,5T	Plat-Plat	4	220
LP75/100-(DK)-(VS)	75	100	50	12	1x2,5T	Plat-Plat	4	320
LP100/100-(DK)-(VS)	100	100	60	12	2x2,5T	Plat-Plat	4	420
LP125/100-(DK)-(VS)	125	100	75	12	2x2,5T	Plat-Plat	2	540
LP150/100-(DK)-(VS)	150	100	85	12	2x2,5T	Plat-Plat	2	640
LP175/100-(DK)-(VS)	175	100	110	12	2x2,5T	Plat-Plat	2	780
LP200/100-(DK)-(VS)	200	100	110	12	2x2,5T	Plat-Plat	2	850

- LP000/000 Tableau des charges A & B standard
- LP000/000-(VS) Tableau des charges A & B renforcé
- LP000/000-(DK) Tableau des charges C & D de deux côtés
- LP000/000-(DK)-(VS) Tableau des charges C & D de deux côtés renforcé



ÉLÉMENTS D'ANGLE

En complément des murs de soutènement en L, nous proposons également des solutions d'angle en différentes hauteurs et largeurs. Les murs de soutènement sont disponibles en une ou deux parties, avec un angle pouvant varier de 90° à 270°.



ÉLÉMENTS D'ANGLE EN UNE PARTIE

ANGLE INTÉRIEUR DE 90°

POUR UNE BASE STABLE

Les éléments d'angle monoblocs font partie de notre gamme TP. Leur hauteur, jusque 250 cm, facilite la pose.

FICHE TECHNIQUE

Article (code)	H (cm)	L1/L2 (cm)	La (cm)	E (cm)	Levage (DEHA)	Connexion	Palette (nombre)	Poids (kg)
HL60/100	60	100/100	59,5	9	3x2,5T	Plat-Femelle	2	420
HL75/100	75	100/100	59,7	9	3x2,5T	Plat-Femelle	2	485
HL100/100	100	100/100	60	9	3x2,5T	Plat-Femelle	2	600
HL125/100	125	100/100	84,5	9	3x2,5T	Plat-Femelle	2	780
HL150/100	150	100/100	85	9	3x2,5T	Plat-Femelle	2	905
HL175/150	175	150/150	110	9	3x2,5T	Plat-Femelle	1	1820
HL200/150	200	150/150	110	9	3x2,5T	Plat-Femelle	1	2035
HL225/150	225	150/150	134,2	9	3x2,5T	Plat-Femelle	1	2745
HL250/150	250	150/150	135	9	3x2,5T	Plat-Femelle	1	3020

ÉLÉMENTS D'ANGLE EN DEUX PARTIES

COMBINAISONS

POUR UNE BASE FLEXIBLE

Si vous cherchez un système qui vous offre davantage de flexibilité, nos éléments d'angle en deux parties répondront à coup sûr aux spécificités de votre projet. Ces éléments rendent possible des angles jusqu'à 270° tout en conservant l'épaisseur de la paroi.

FICHE TECHNIQUE

Angle intérieur	Hauteur max. (m)	Eléments d'angle gauches			Eléments d'angle droits		
		Paroi standard L(P)xxx/xxx	Coupé en angle 45° HL(P)(+)-xxx/xxx-L	Coupé en angle 30° H30L(P)-xxx/xxx-L	Paroi standard L(P)xxx/xxx	Coupé en angle 45° HL(P)(+)-xxx/xxx-R	Coupé en angle 15° H15L(P)-xxx/xxx-R
90°	6		●		●		
105°	3			●	●		
120°	3		●			●	
135°*	3		●		●		
150°	3			●	●		
165°	3	●				●	
225°*	3		●		●		
240°	3			●	●		
255°	3	●				●	
270°	6	●			●		

*Ici, vous pouvez également choisir une paroi standard pour l'élément d'angle gauche et un élément à onglet de 45° pour l'élément d'angle droit.

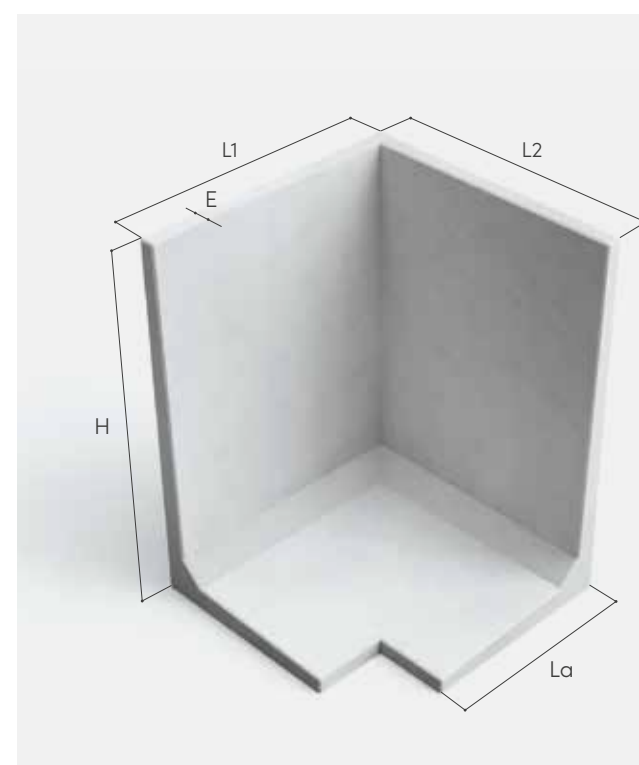

RACCOURCIR LA LONGUEUR

Les coins peuvent être raccourcis à gauche ou à droite (L1 ou L2) mais pas plus court que la longueur du pied de l'élément (La).

Contactez-nous pour les possibilités

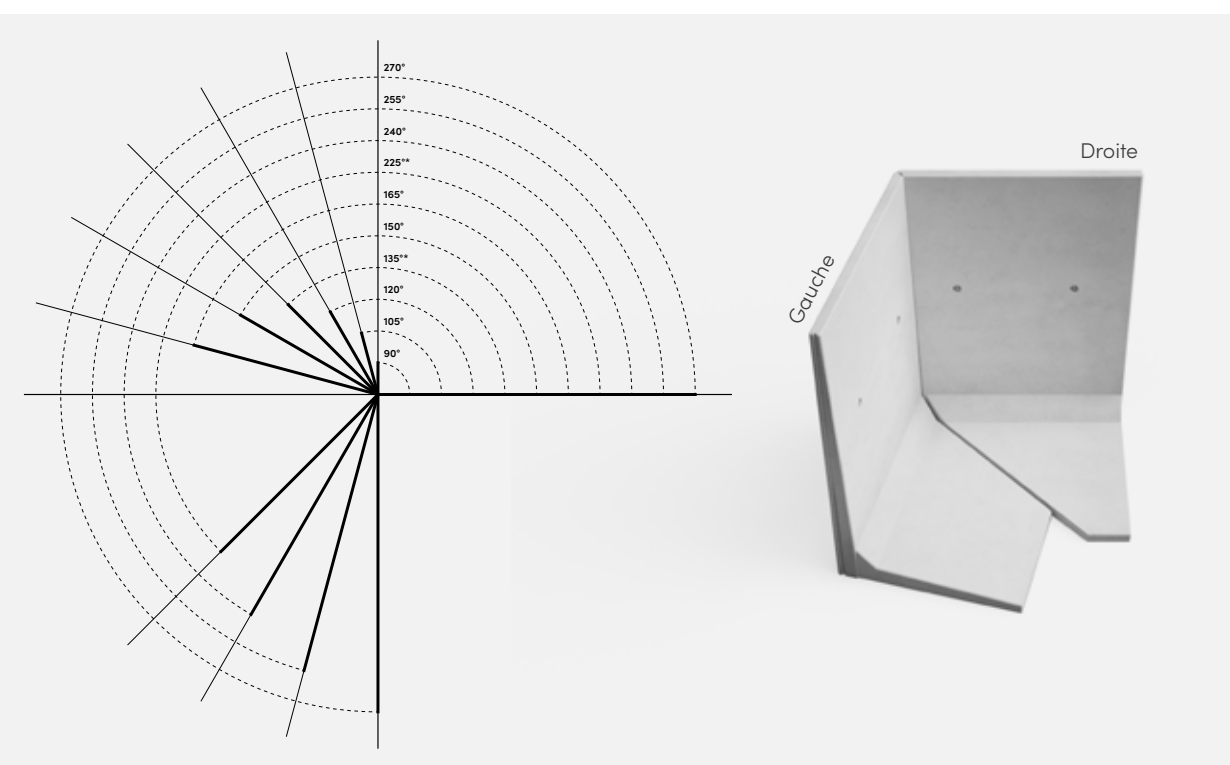

ÉLÉMENTS D'ANGLE EN DEUX PARTIES

COMBINAISONS

**COIN 90°
TYPE 1**
Pour des parois jusqu'à 3 m.

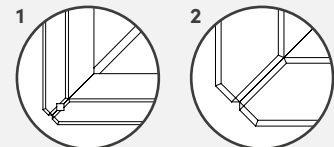

TP
Elément droit
Elément gauche
90°
1
Femelle-Femelle

DELUXE
Elément droit
Elément gauche
90°
2
Plat

COIN 105°
Jusqu'à 3 m de haut.

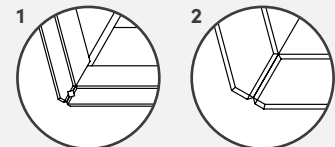

TP
Elément droit
Elément gauche
105°
1
Femelle-Femelle

DELUXE
Elément droit
Elément gauche
105°
2
Plat

**COIN 90°
TYPE 2**
Pour des parois à partir de 3,25 m.

A partir de murs de 3,75 m de haut, les pieds doivent être coulés et un élément avec un pied raccourci est nécessaire.

Elément avec pied raccourci

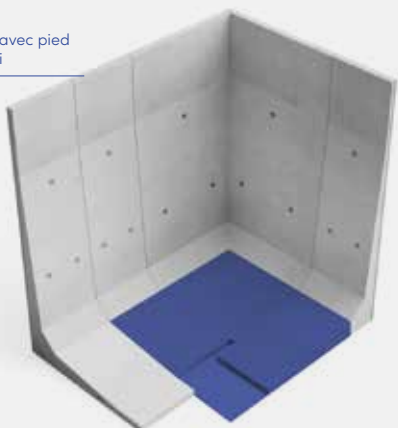

Les éléments sont reliés par une dalle de béton de 20 cm d'épaisseur et une double armature (8/8/150/150).

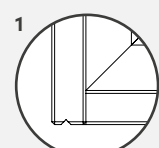

TP/TP+
Elément droit
Elément gauche
90°
1
Femelle-Femelle

COIN 120°
Jusqu'à 3 m de haut.

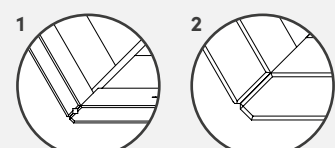

TP
Elément droit
Elément gauche
120°
1
Femelle-Femelle

DELUXE
Elément droit
Elément gauche
120°
2
Plat

ÉLÉMENTS D'ANGLE EN DEUX PARTIES

COMBINAISONS

COIN 135°
Jusqu'à 3 m de haut.

TP **DELUXE**

1 2

Élément droit

Élément gauche

Femelle-Femelle

Plat

COIN 165°
Jusqu'à 3 m de haut.

TP **DELUXE**

1 2

Élément droit

Élément gauche

Femelle-Femelle

Plat

COIN 150°
Jusqu'à 3 m de haut.

TP **DELUXE**

1 2

Élément droit

Élément gauche

Femelle-Femelle

Plat

COIN 225°
Jusqu'à 3 m de haut.

TP **DELUXE**

1 2

Élément droit

Élément gauche

Femelle-Femelle

Plat

ÉLÉMENTS D'ANGLE EN DEUX PARTIES

COMBINAISONS

COIN 240°
Jusqu'à 3 m de haut.

TP

DELUXE

1 2

Élément droit Élément gauche

Élément droit Élément gauche

Femelle-Femelle

Plat

COIN 270°
Jusqu'à 6 m de haut.

TP/TP+

DELUXE

1 2

Élément droit Élément gauche

Élément droit Élément gauche

Remarque
Pour l'TP+, il faudra prévoir un renforcement dans le talon.

COIN 255°
Jusqu'à 3 m de haut.

TP

DELUXE

1 2

Élément droit Élément gauche

Élément droit Élément gauche

Femelle-Femelle

Plat

ÉLÉMENTS D'ANGLE EN DEUX PARTIES

COMBINAISONS CONVEXE / CONCAVE

Nos murs de soutènement sont ainsi conçus qu'ils peuvent être posés en cercle. Deux configurations sont possibles : en courbe convexe ou en courbe concave. Les courbes convexes sont réalisées en éléments de coin de 15 ou 30°. Les courbes concaves sont quant à elles réalisées à l'aide d'éléments standard. N'hésitez pas à nous contacter pour d'autres configurations ; nous travaillons également sur mesure et nous efforçons toujours de satisfaire les attentes de nos clients.

SPÉCIFICATIONS

Convexe	Coupé en angle 15°	Coupé en angle 30°
	H15L(P)-xxx/xxx-R	H30L(P)-xxx/xxx-L
Rayon min. (m)	3,55	1,85

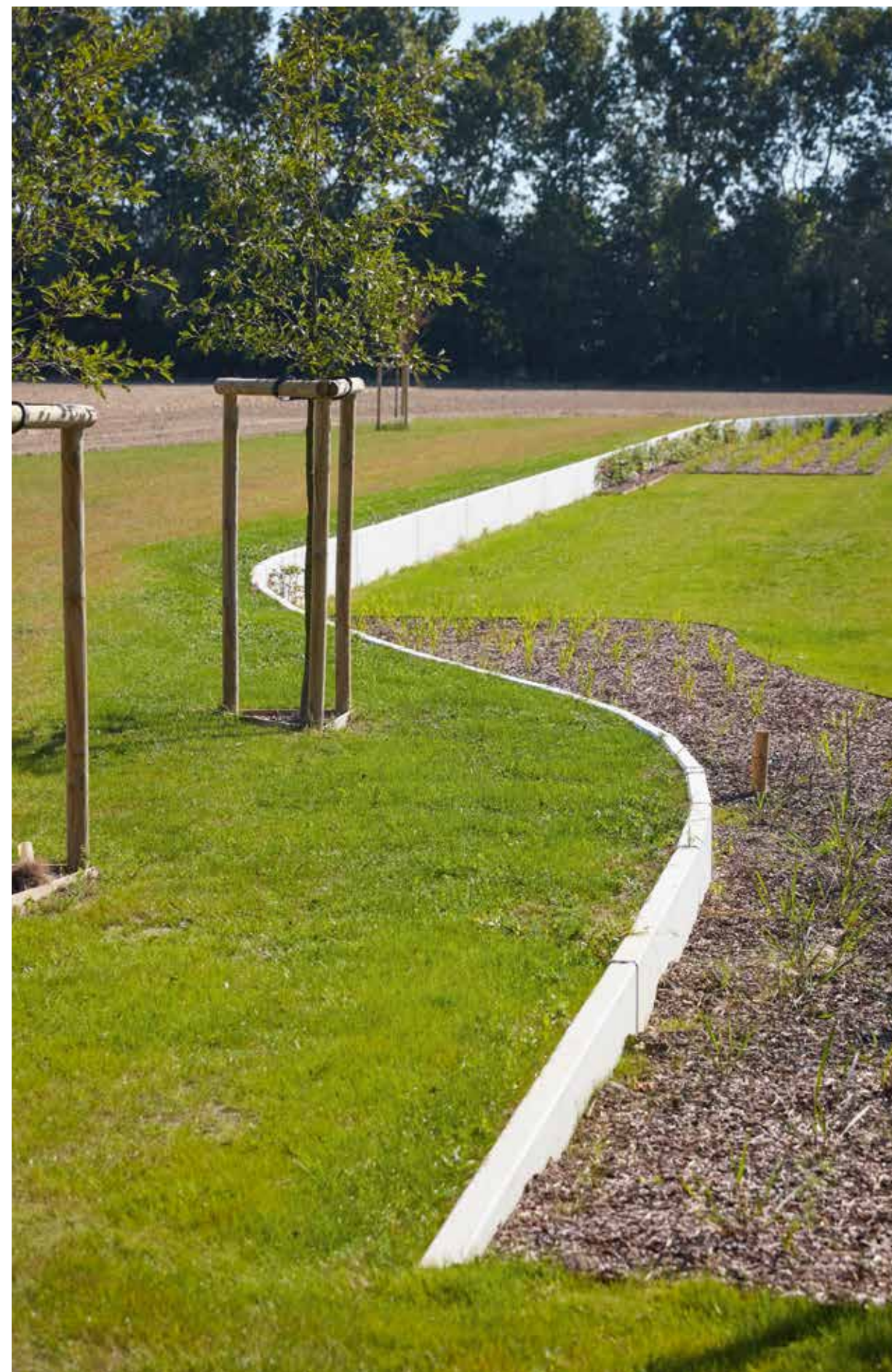
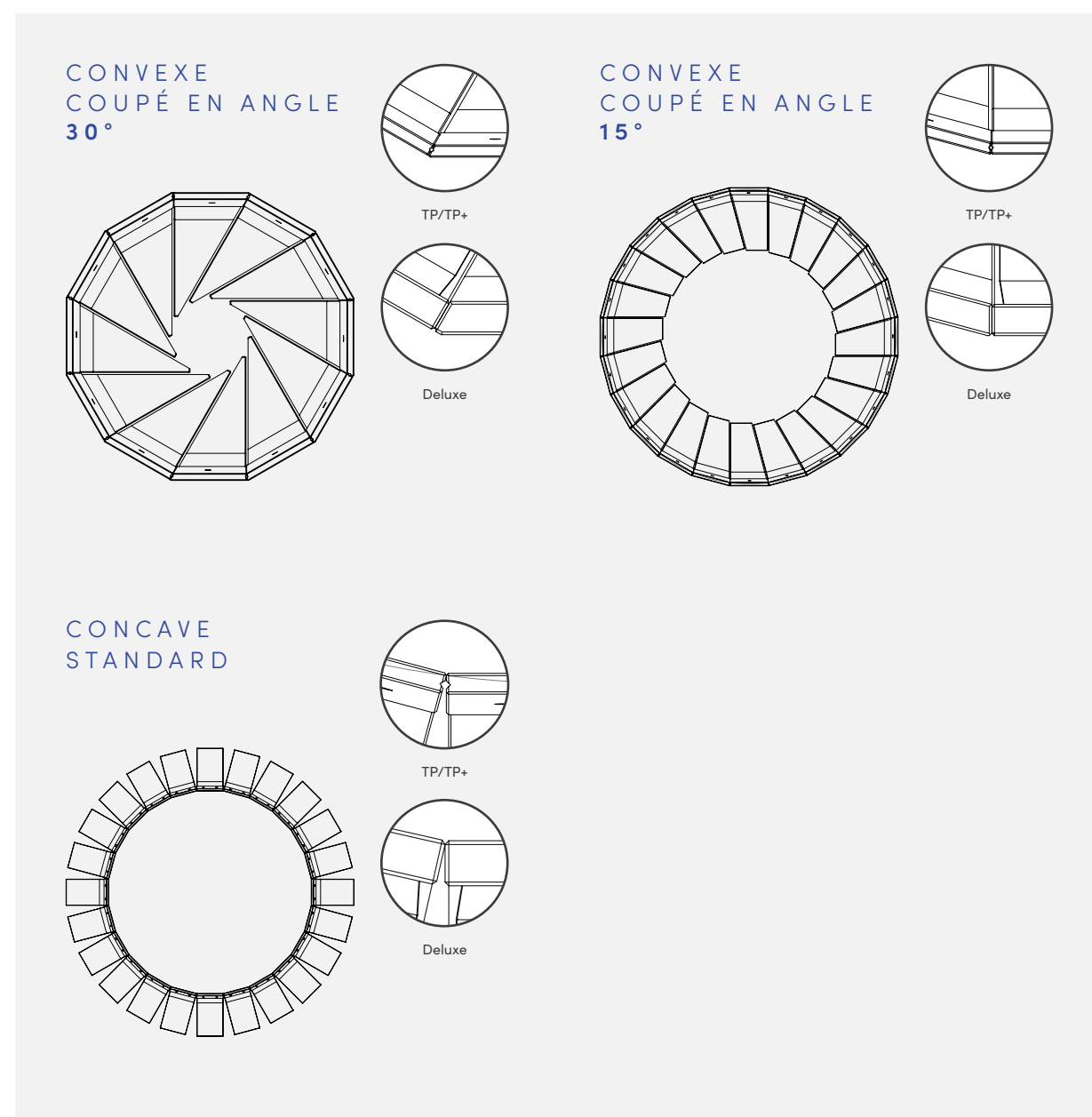

MURS DE SOUTÈNEMENT SUR MESURE

Nous proposons, parallèlement à nos murs de soutènement standard, de très nombreuses solutions sur mesure et travaillons en étroite collaboration avec notre bureau d'études pour concrétiser vos projets selon vos souhaits. N'hésitez pas à nous contacter !



SOLUTIONS SUR MESURE

Nous donnons forme à vos idées. Un projet sur mesure ? Contactez-nous ! Voici un aperçu des possibilités.

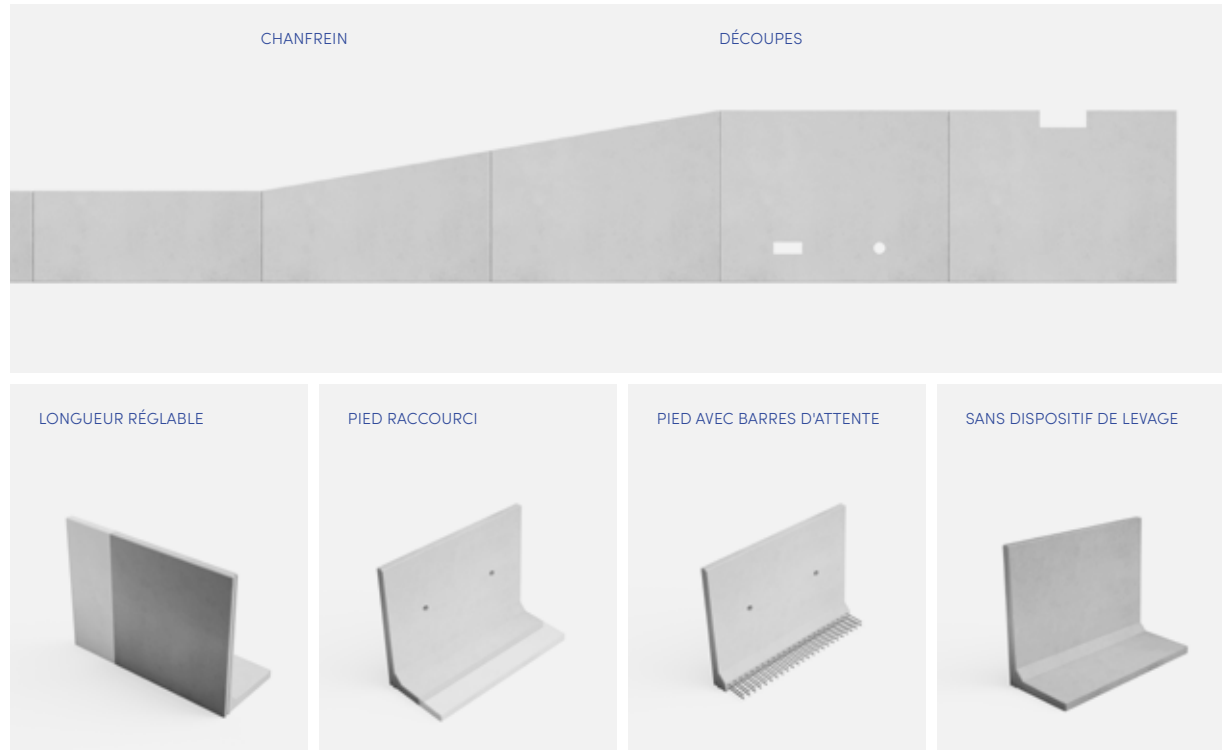

MURS DE SOUTÈNEMENT MATRICES

Nos murs de soutènement peuvent être décorés d'un motif au dos. Nous proposons trois matrices standards au choix, mais nous pouvons également réaliser d'autres motifs répondants aux besoins spécifiques de votre projet.



CHARGES IMPORTANTES

TABLEAU DES CHARGES

Ce mur de soutènement est conçu pour résister à de fortes charges. Nous vous proposerons, en concertation avec notre bureau d'études, des solutions adaptées aux exigences de votre projet. Voici un aperçu de nos réalisations.

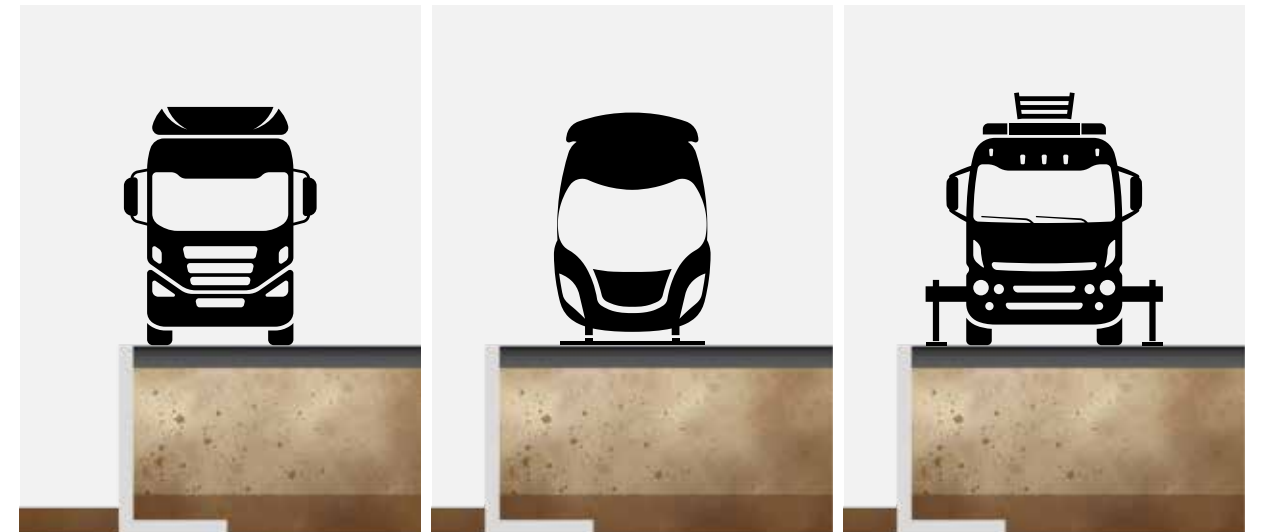

3 VERSIONS

Caractéristiques :

- Epaisseur (E) : 9-10-12-15-20-25-30 cm
- Longueurs (L) : jusqu'à 4 m
- Hauteurs (H) : jusqu'à 3 m
- Largeur du pied (La) : jusqu'à 170 cm

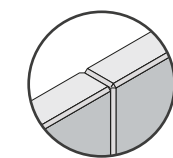

Connexion plat-plat

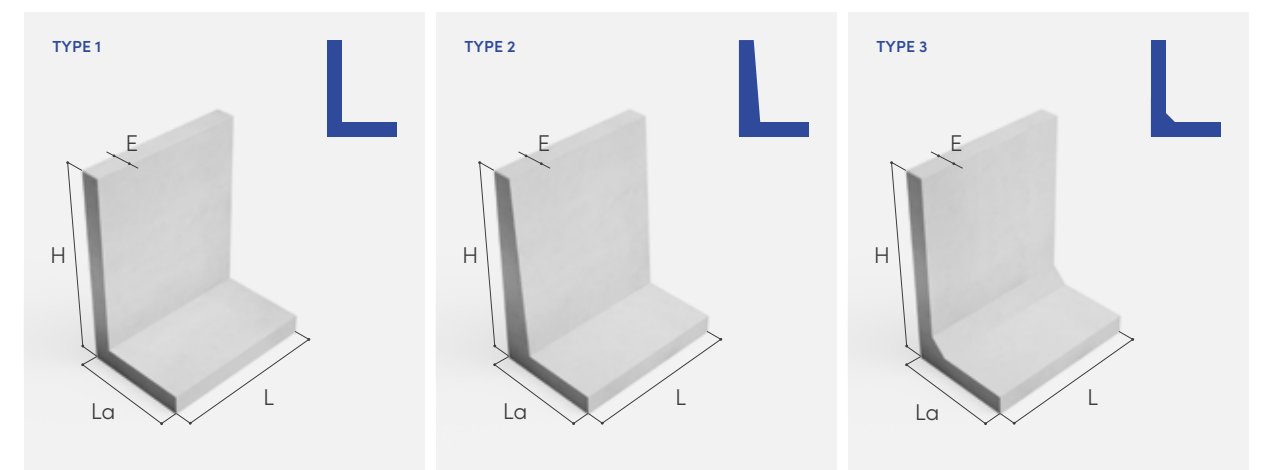

TRANSPORT, MANUTENTION ET POSE

La qualité irréprochable de nos produits est une chose. Mais que serait-elle si nous n'étions pas attentifs à la qualité de leur conditionnement, de leur transport et de leur livraison ?



TRANSPORT ET MANUTENTION

1. CONDITIONNEMENT

Les éléments repris dans le tableau ci-dessous sont livrés sur palettes ou skis pour éviter tout dommage et faciliter leur chargement/déchargement par nos chauffeurs.

Eléments	H	L	Poids par pièce	Ski (S)/Palette (P)	Poids total
	(cm)	(cm)	(kg)	(nombre/type)	(kg)
L60/100-(DK)-(VS)	60	100	257	4/P	1028
L75/100-(DK)-(VS)	75	100	292	4/P	1168
L100/100-(DK)-(VS)	100	100	352	4/P	1408
L125/100-(DK)-(VS)	125	100	490	2/S	980
L150/100-(DK)-(VS)	150	100	555	2/S	1110
L175/100-(DK)-(VS)	175	100	743	2/P	1486
L200/100-(DK)-(VS)	200	100	800	2/P	1600
L60/200-(DK)-(VS)	60	200	513	4/P	2052
L75/200-(DK)-(VS)	75	200	583	4/P	2332
L100/200-(DK)-(VS)	100	200	703	4/P	2812
L125/200-(DK)-(VS)	125	200	980	2/S	1960
L150/200-(DK)-(VS)	150	200	1110	2/S	2220
L60/300-(DK)-(VS)	60	300	770	4/P	3080
L75/300-(DK)-(VS)	75	300	875	4/P	3504
L100/300-(DK)-(VS)	100	300	1055	3/P	4220
L125/300-(DK)-(VS)	125	300	1055	2/S	2110
L150/300-(DK)-(VS)	150	300	1665	2/S	3330
HL60/100	60	100/100	420	2/P	840
HL75/100	75	100/100	485	2/P	970
HL100/100	100	100/100	600	2/P	1200
HL125/100	125	100/100	780	2/P	1560
HL150/100	150	100/100	905	2/P	1810
HL175/150	175	150/150	1820	2/P	3640
HL200/150	200	150/150	2035	1/P	2035
HL225/150	225	150/150	2745	1/P	2745
HL250/150	250	150/150	3020	1/P	3020
LP50/100-(DK)-(VS)	50	100	220	4/P	880
LP75/100-(DK)-(VS)	75	100	320	4/P	1280
LP100/100-(DK)-(VS)	100	100	420	4/P	1680
LP125/100-(DK)-(VS)	125	100	540	2/S	1080
LP150/100-(DK)-(VS)	150	100	640	2/S	1280
LP175/100-(DK)-(VS)	175	100	780	2/P	1560
LP200/100-(DK)-(VS)	200	100	850	2/P	1700

Gamme TP

Gamme Deluxe

EXEMPLE SKI



EXEMPLE PALETTE



2. TRANSPORT

Les éléments en béton d'une hauteur inférieure ou égale à 2,5 m sont transportés à la verticale sur nos camions. Au-delà de 2,75 m, les éléments sont transportés à l'horizontale pour ne pas les endommager.

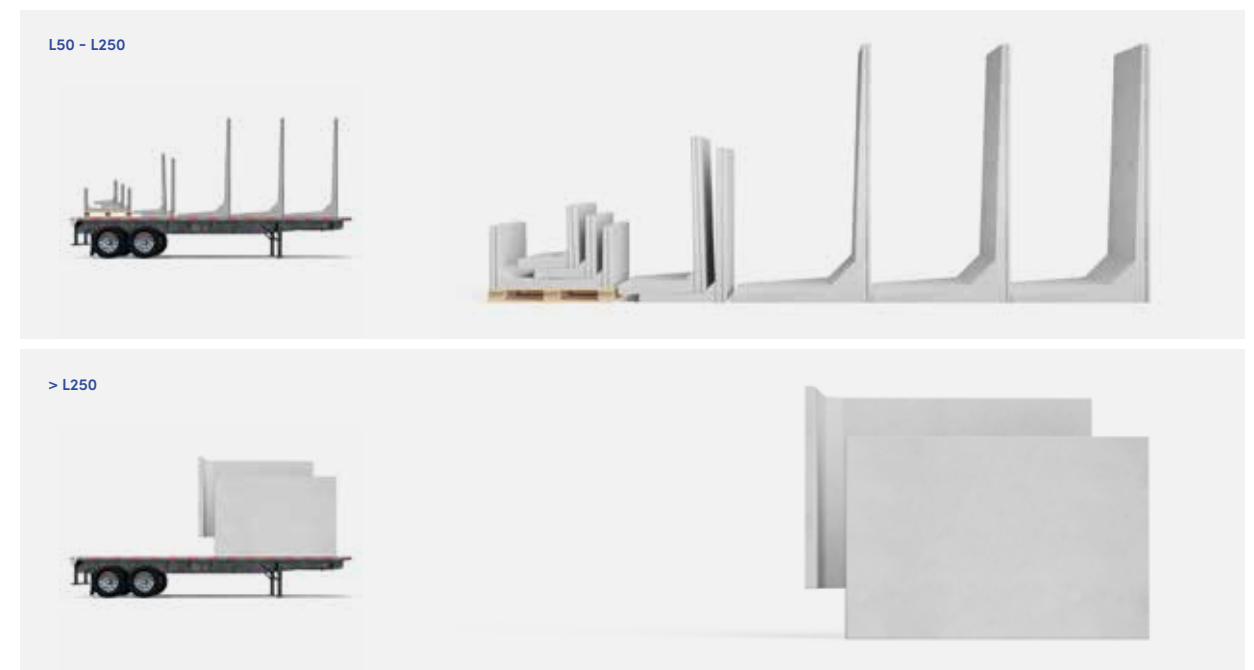

3. CROCHETS DE LEVAGE POUR DÉCHARGEMENT ET POSE

Les éléments déchargés des camions sont posés à l'aide du système de levage suivant. Les systèmes de levage utilisés pour le déchargement et la pose sont précisés dans le tableau, par élément.

DEHA (2.5T - 5T - 10T)



TRANSPORT ET MANUTENTION

4. RELÈVEMENT

Les éléments en béton d'une hauteur supérieure à 2,5 m sont transportés à l'horizontale. Nous prévoyons des ancrages pour les décharger et les redresser à la verticale.



5. MANUTENTION ET POSE

Les éléments jusqu'à 3 m sont posés à l'aide de deux dispositifs de levage à l'intérieur du mur. Prévoyez toujours une planche en bois pour protéger la partie supérieure du mur et éviter d'éventuels dommages lors de la pose. Les éléments de 3,25 m ou plus sont posés à l'aide d'un ou deux dispositifs de levage supplémentaires.



6. ASSEMBLAGE DES ÉLÉMENTS (FEMELLE-FEMELLE)

Les éléments sont assemblés à l'aide d'une languette en LDPE.



POSE

Les murs de soutènement peuvent supporter de très fortes charges. Il est donc important qu'ils soient posés sur des fondations réalisées dans les règles de l'art.

Pour limiter la charge qui s'exerce sur les murs, utilisez des matériaux non cohésifs pour les surfaces en contact avec les murs. Il est impératif de prévoir, au pied du mur, un drain entouré de matériaux drainants.

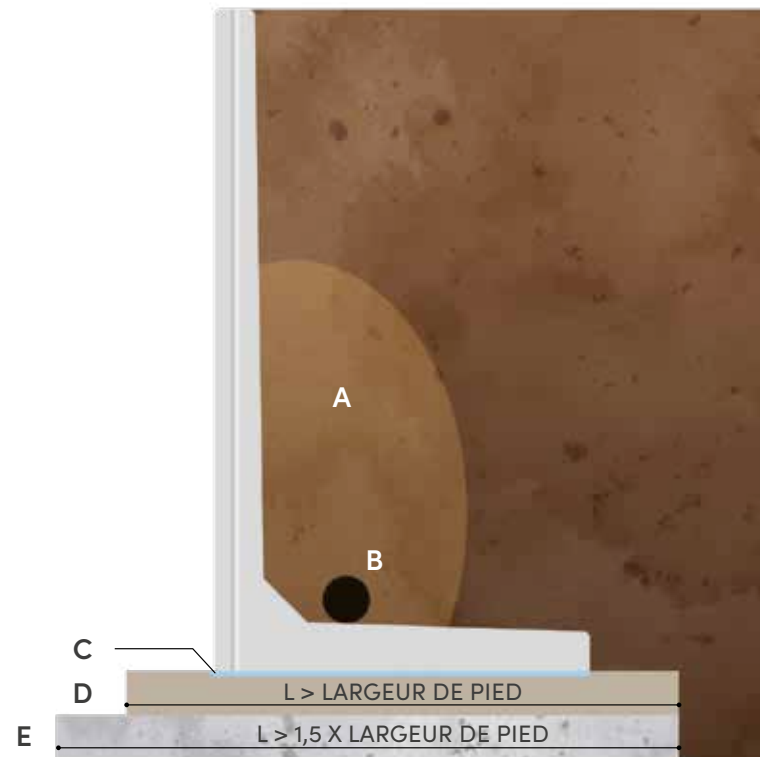

- A Matériau drainant
- B Drain diam. min. 60
- C Sable, stabilisé ou mortier > 2 cm
- D Fondations : Option 1 : Stabilisé > 150 kg de ciment
Option 2 : Béton maigre > 100 kg de ciment
Option 3 : Béton C12/15
- E Fondations : 0/80 ou 0/40. Épaisseur 30 cm en fonction de la capacité portante du sol

PLAN DE POSE

Pour les projets complexes, nous pouvons fournir un plan de pose si nécessaire.

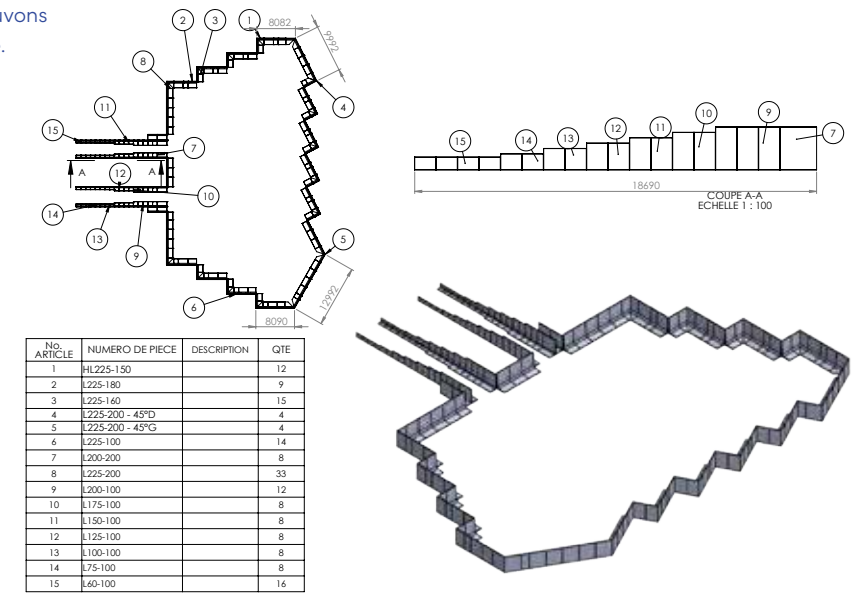

FIXATION DES GARDE-CORPS

Des barrières, balustrades ou mains courantes peuvent être fixées sur nos éléments. Il existe plusieurs systèmes de fixation, à choisir en fonction de la charge exercée et des points de fixation.

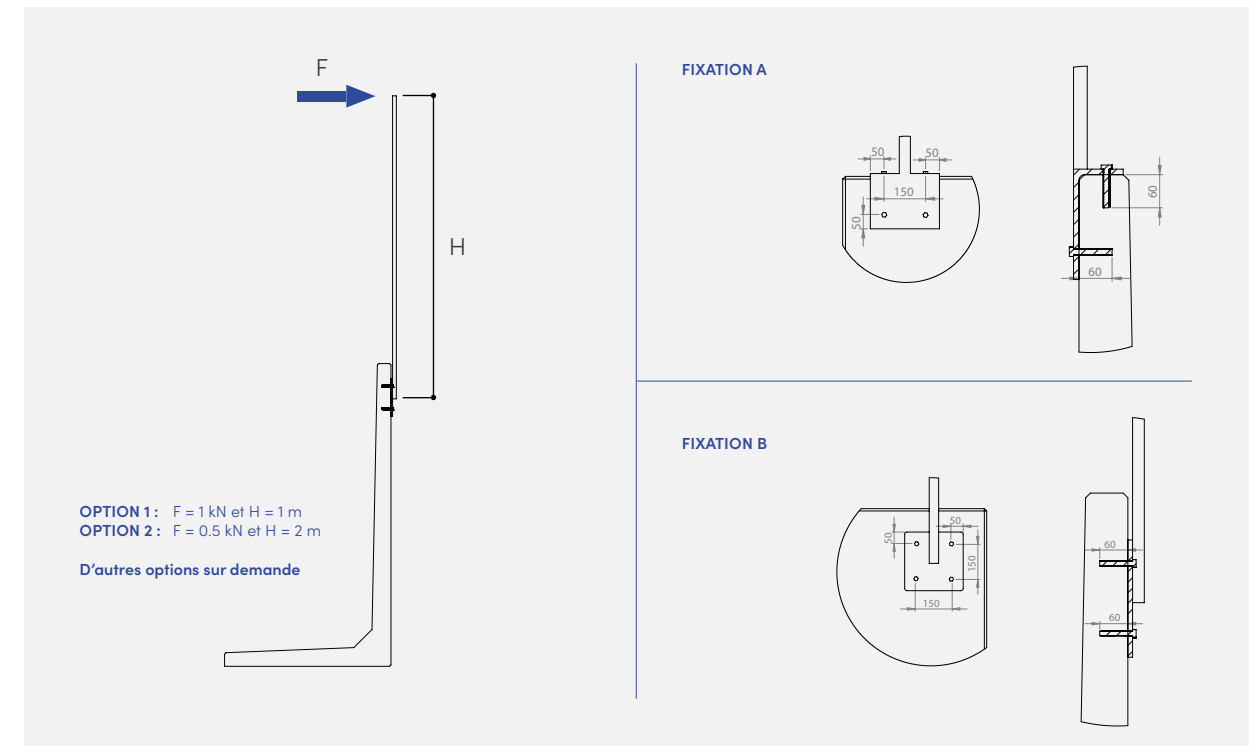

COBEFA

QUALITY CONCRETE

Rue des rubaniers 21
Zoning industriel II
7780 Comines (BE)

T +32 (0)56 55 48 53
info@cobefa.be

www.cobefa.be
www.cobefa.fr

SUIVEZ-NOUS

