



# BRIDE TARAUEE A COLLERETTE

## PN.10/16/40

### ACIER FORGÉ P 245 GH

Fiche produit

Réf : 810T

#### DESCRIPTION

Bride Taraudée en acier forgé P 245GH dont les caractéristiques de base sont:

- Acier doux de qualité non allié pour les équipements sous pression à haute température.
- Résistance à la traction (N/mm<sup>2</sup>): 410 à 530
- Limite d'élasticité, min (N/mm<sup>2</sup>): 220/245 selon l'épaisseur
- Allongement à la rupture, min (%): 23/23 selon l'épaisseur
- Pression maximale de service: 16 Bars

#### APPLICATION

- Adduction et réseaux de distribution d'eau.
- Equipement hydraulique
- Réseaux d'irrigation
- Assainissement et évacuation
- Réseau d'adduction et de distribution d'eau potable



#### INFORMATION IMPORTANTE SUR LE TARAUDAGE

- Les filets correspondent à la norme ISO 7-1 (Rp) et sont concentriques à l'axe de la bride.
- ISO 7-1 = EN 10226-1 = DIN 2999-1

**Vérifier l'adéquation du taraudage ISO 7-1 de la bride avec le filetage de la pièce à visser**

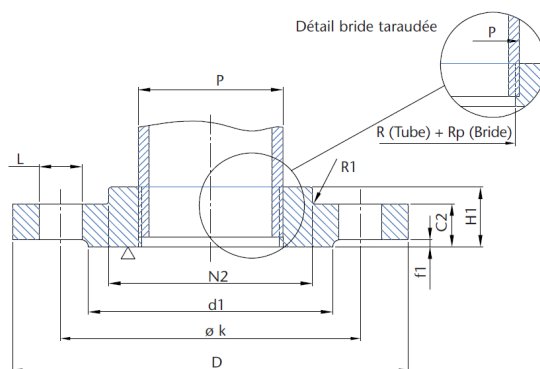

Référence ADG	DN	D (mm)	RP Filet Conique	P Tube Fileté	C2 (mm)	Ø k (mm)	H1 (mm)	d1 (mm)	N2 (mm)	R1 (mm)	f1 (mm)	L (mm)	Nb trous	Gabarit PN	Kg/ Pièce
810T-15	15	95	1/2"	21,3	16	65	22	45	35	4	2	14	4 x 12	10/40	0,72
810T-20	20	105	3/4"	26,9	18	75	26	58	45	4	2	14	4 x 12	10/40	1,04
810T-25	25	115	1"	33,7	18	85	28	68	52	4	2	14	4 x 12	10/40	1,25
810T-32	32	140	1"1/4	42,4	18	100	30	78	60	6	2	18	4 x 16	10/40	1,81
810T-40	40	150	1"1/2	48,3	18	110	32	88	70	6	3	18	4 x 16	10/40	2,06
810T-50	50	165	2"	60,3	18	125	32	102	84	6	3	18	4 x 16	10/16	2,39
810T-65	65	185	2"1/2	76,1	18	145	32	122	104	6	3	18	8 x 16	10/16	2,97
810T-80	80	200	3"	88,9	20	160	34	138	118	6	3	18	8 x 16	10/16	3,78
810T-100	100	220	4"	114,3	20	180	40	158	140	8	3	18	8 x 16	10/16	4,38

Les informations contenues dans cette fiche produit sont données à titre indicatif et sous réserve de modifications éventuelles sans préavis.

