

Grille PAYSAGE 2 Classe C250 Cadre rond

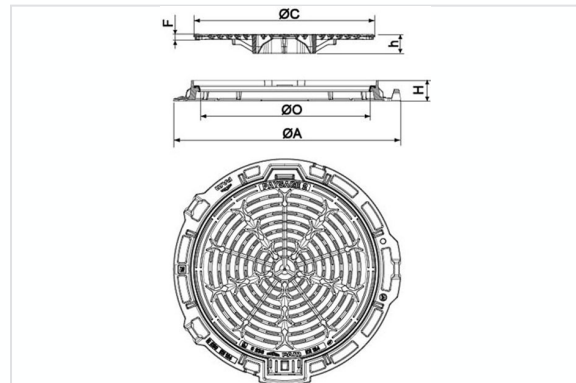

A	C	O	H	h	F	Masse ensemble	Masse grille	Surface d'avalement	Conditionnement	Référence
830 mm	646 mm	600 mm	75 mm	69 mm	19 mm	44,44 kg	22,3 kg	11.9 dm ²	10	ECPG60BF16

Matériaux et revêtements :

- Grille et cadre en fonte ductile EN GJS 400-15 avec revêtement mince par autophorèse de copolymère en phase aqueuse
- Jonc en Polyéthylène

Origine France Garantie

- Ce produit est fabriqué en France dans notre fonderie de Blénod-les-Pont-A-Mousson (54), et certifié Origine France Garantie. Ce qui garantit auprès des consommateurs la fabrication française selon un cahier des charges disponible sur originefrancegarantie.fr. Le numéro de certification est : BVCert 6026906.
- « La certification Origine France Garantie est attribuée par un organisme certificateur indépendant. Des contrôles sont ensuite effectués chaque année afin de vérifier que le produit est bien fabriqué à 100 % en France et qu'au moins 50% des frais de fabrication (matières premières comprises) du produit sont d'origine française. »

Domaine d'emploi :

- Classe C 250 (Groupe 3) suivant la norme EN 124-2, destinés aux trottoirs circulés et zones comparables soumises au passage de véhicules.
- Collecte ponctuelle omnidirectionnelle.

Principales caractéristiques :

- Articulation avec blocage sécurité à 90°
- Articulation limitant l'entrée des terres
- Poignée de manœuvre pour pioche
- Poignée de manœuvre empêchant l'ouverture sans pioche
- Cadre alvéolé facilitant le scellement
- Anneaux de levage sur le cadre facilitant la manutention
- Kit antivol rendant cadre et grille définitivement solidaires : en option

Produits associés



Jonc Polyéthylène