



# Descriptif technique produit

Date création

06/16

Modification

Version

1

Désignation :

VIS ROCKET PENTURE

Référence normative

cahier des charges

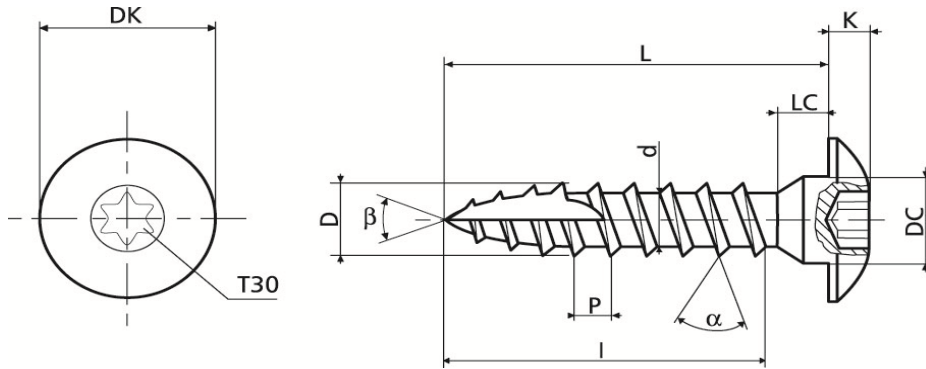

## Valeurs dimensionnelles

Ø		Ø6	Ø7
ETOILE	Profondeur empreinte	3.3 à 2.6	2.3 à 2.6
	emp. N°	T30	T30
Dk		13.87 à 14.55	13.87 à 14.55
K		3 à 3.4	3 à 3.4
DC		6.6 à 6.8	6.6 à 6.8
LC		1.5 à 2	1.5 à 2
D		5.9 à 6.15	6.9 à 7.15
α		38° à 42°	38° à 42°
d		3.65 à 3.9	4.1 à 4.4
P		2.7	3.3
β		22° à 28°	22° à 28°
couple rupture mini		11.5 Nm	17 Nm

L	30-60	100-120
Tolérance	0/-1	0/-1
l		70
Tolérance		± 7

## Caractéristiques mécaniques