

STAKKAbox™ ULTIMA

Élément périphérique pour chambres
d'accès modulaires

530mm x 380mm



Descriptif

La gamme Stakkabox ULTIMA offre une solution modulaire, robuste, facile et rapide à installer.

Caractéristiques

Ouverture libre: 530mm x 380mm
Dimensions hors-tout: 657mm x 507mm
Hauteur utile: 150mm
Hauteur hors-tout: 160mm

Poids: 76kg
Code Produit: CPULRS-05300380-150
Livré sous forme de: Section monobloc



Propriétés des Matériaux

Matière	Polyester renforcé fibres de verre (PRV)	Gris
Résistance à la traction	ISO 527-4	62 MPa
Résistance à la flexion	ISO 14125	142 MPa
Module de flexion	ISO 14125	9.6 GPa
Résistance aux chocs	ISO 179	50 kJ/m ²
Température d'utilisation	ISO 75-2	>200 °C
Densité	ISO 1183	1.7 g/cm ³
Absorption d'eau	ISO 62	≤0.5%
Résistivité volumique	IEC 60093	1.00E12 ohm.cm
Performance au feu	UL 94	HB to V0
Indice limite d'oxygène	ISO 4589-2	27%

Installation

Le produit est conçu pour une utilisation aussi bien en espaces verts que sous chaussées lourdes (EN124 classe A15-E600)

Avantages

- Modularité
- Légèreté
- Rapide et facile à installer



Scanner pour l'accès à la bibliothèque de documents techniques

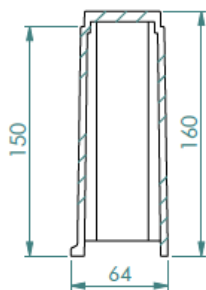

ULTIMA vue en coupe

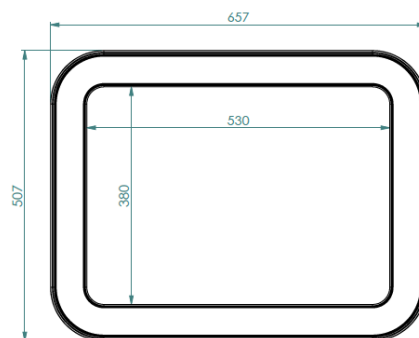

ULTIMA vue de dessus

CPUL-05300380 V.01 11/12/2018